

ปัจจัยเชิงสาเหตุทุกระดับของพฤติกรรมการบริโภคสุราของชาวไทยอีสาน ศึกษาปัจจัยสภาพทางสังคมและวัฒนธรรมและปัจจัยระดับบุคคล

Multilevel Causal Factors Effecting Alcohol Consumption Behavior of Thai Esan People: Social & Cultural and Individual Factors

รังสรรค์ โฉมยา¹, สมบัติ ท้ายเรือคำ²

Rungson Chomeya¹, Sombat Tayruakham²

บทคัดย่อ

การศึกษานี้มีวัตถุประสงค์ที่สำคัญ คือ (1) เพื่อศึกษาตัวแปรที่เกี่ยวข้องกับพฤติกรรมการดื่มสุราของชาวไทยอีสานในภาพรวมอันเป็นผลมาจากตัวแปรทางด้านสังคม, วัฒนธรรม และตัวแปรในระดับบุคคล (2) เพื่อค้นหาแบบจำลองเพื่อการอธิบายพฤติกรรมการดื่มสุราของชาวไทยอีสาน (3) เพื่อศึกษาความสัมพันธ์เชิงสาเหตุของตัวแปรทางด้านสังคมและวัฒนธรรม ที่ส่งผลต่อตัวแปรระดับบุคคล หน่วยในการวิเคราะห์แบ่งออกเป็น 2 ระดับ คือ ระดับชุมชน 76 ชุมชน และระดับบุคคล 456 คน ใช้การสุ่มแบบหลายขั้นตอน (Multi Stage random Sampling) โดย ตัวแปรที่ใช้ในการศึกษาประกอบด้วย ตัวแปรในระดับชุมชน และตัวแปรในระดับบุคคล เช่น ช่วงชั้นทางสังคม, ครอบครัว, แหล่งข้อมูล สถานการณ์ที่เกี่ยวข้องกับพฤติกรรมการดื่มสุรา การจูงใจ, เจตคติต่อการดื่มสุรา, การรับรู้ผลเสียของการดื่ม, การเรียนรู้ของบุคคล, บุคลิกภาพ, ค่านิยม, รูปแบบการใช้ชีวิต (แบบที่ 1 แบบที่ 2) เครื่องมือที่ใช้ในการศึกษา ประกอบด้วยแบบวัดตัวแปรต่างๆ ในระดับชุมชนและระดับบุคคล การวิเคราะห์ข้อมูลใช้ การวิเคราะห์พหุระดับ ที่ใช้หลักสัมประสิทธิ์แบบสุ่ม และการประมาณค่าพารามิเตอร์ด้วยวิธีของเบย์ (Bayesian Estimation) ผลการศึกษพบว่า

(1) ในระดับบุคคล พบว่าค่าสัมประสิทธิ์สหสัมพันธ์ระหว่าง ตัวแปรต่างๆ กับพฤติกรรมการดื่มสุรา ตัวแปรที่มีระดับสัมประสิทธิ์สหสัมพันธ์สูงสุด 3 อันดับแรก คือ ตัวแปรการจูงใจ, สถานการณ์ที่ทำให้เกิดการดื่มสุรา และเจตคติต่อการดื่มสุรา ส่วนในระดับชุมชน ค่าสัมประสิทธิ์สหสัมพันธ์ระหว่าง ตัวแปรต่างๆ กับพฤติกรรมการดื่มสุรา ตัวแปรที่มีระดับสัมประสิทธิ์สหสัมพันธ์สูงสุด 3 อันดับแรก คือ วิถีประชา จารีตทางสังคม และค่านิยมในสังคม (2) รูปแบบจำลองจากการศึกษาสามารถอธิบายพฤติกรรมการดื่มสุราของชาวไทยอีสานได้ โดยตัวแปรอิสระระดับบุคคลทุกตัวร่วมกันอธิบายความแปรปรวนของพฤติกรรมการดื่มสุรา ได้ร้อยละ 96.90 และมีความสอดคล้องกับข้อมูลเชิงประจักษ์ (3) ตัวแปรสำคัญที่มีอิทธิพลต่อการดื่มสุราทั้งทางตรงและทางอ้อม ได้แก่ สถานการณ์ที่ทำให้เกิดการดื่มสุรา รูปแบบการใช้ชีวิตแบบที่ 1 และการจูงใจ (ตัวแปรระดับบุคคล) ประเพณี (ตัวแปรระดับชุมชน) ตัวแปรสำคัญที่มีอิทธิพลต่อการดื่มสุราทาง

¹ ผู้ช่วยศาสตราจารย์ คณะศึกษาศาสตร์ มหาวิทยาลัยมหาสารคาม

² รองศาสตราจารย์ คณะศึกษาศาสตร์ มหาวิทยาลัยมหาสารคาม

¹ Assistant Professor, Faculty of Education, Mahasarakham University

² Associate Professor, Faculty of Education, Mahasarakham University

ตรงอย่างเดียว ได้แก่ ค่านิยม การให้ความรู้เรื่องสุราจากครอบครัว การรับรู้ผลเสียของการดื่มสุรา (ตัวแปรระดับบุคคล) วิถีประชา (ตัวแปรระดับชุมชน)

คำสำคัญ : พฤติกรรมการบริโภคสุรา, ปัจจัยเชิงสาเหตุทุกระดับ

Abstract

The main purposes of this research were (1) to study the variables that related the alcohol consumption behaviour of the Esan people in general focussing, (2) to find the model to explain the alcohol consumption behaviour of Esan people, and (3) to find the causal relation of the social and cultural variables and the individual variables.

Samples was divided into two levels: community and individual. Totally, 76 communities and 456 individuals are selected by Multi - Stage Random Sampling. The variables used in the study are community level variables and individual level. The research tools comprise measurement patterns developed for different variables in community level and individual level and the tools are approved and evaluated at a "Good" level. Multilevel analysis with Random Coefficient and Baysian Estimation is used for data analysis. The research revealed that

(1) at the individual level, motivation, drinking occasion, and attitude show the highest coefficient correlation with alcohol consumption behaviour, while, folkways, norm and social value score the highest at the community level; (2) the model can explain the alcohol consumption behaviour of the Esan people as all individual variables can together explain the variation of alcohol consumption behaviour at 96.90 percent and are related to empirical data; (3) the variables that have both direct and indirect effects to alcohol consumption behaviour are drinking occasion, life style¹, and motivation at individual level and tradition at community level and the variables that have only direct effects on alcohol consumption behaviour are value, family, perception of drinking effects for individual level and norm for community level.

Keywords : Alcohol Consumption Behavior, Multilevel Causal Factors Effecting

บทนำ

การเปลี่ยนแปลงทางสังคมและวัฒนธรรมอย่างรวดเร็วของสังคมไทยในปัจจุบัน ก่อให้เกิดพฤติกรรมต่าง ๆ ที่เบี่ยงเบนไปจากบรรทัดฐานเดิมของสังคม โดยเฉพาะสังคมไทยภายใต้ลัทธิบริโภคนิยม ก่อให้เกิดกระแสต่างๆ ที่ไม่พึงปรารถนาอย่างมากมาย เช่น กระแสบริโภคนิยม ความสุขนิยม ฯลฯ พฤติกรรมการดื่มสุรา จัดเป็นพฤติกรรมหนึ่งของบุคคลที่ได้รับอิทธิพลมาจากปัจจัยต่างๆ ทางด้านสังคมและวัฒนธรรม ที่ก่อให้เกิดผลกระทบที่ซับซ้อนต่อการเปลี่ยนแปลงทางด้านปัจจัยส่วนบุคคลที่เอื้อให้เกิดพฤติกรรมดังกล่าวในระดับที่รุนแรงมากยิ่งขึ้น กลายเป็นปัญหาทางด้านสาธารณสุข ปัญหาทางสังคม ปัญหาครอบครัว และปัญหาส่วนบุคคล ทั้งนี้เพราะว่าผลของการดื่มสุราก่อให้เกิดผลกระทบต่อการทำงานของระบบประสาทส่วนกลางของบุคคล ทำให้การทำงานของระบบประสาทมีประสิทธิภาพตกต่ำลง โดยเฉพาะเมื่อดื่มในปริมาณมาก ก็จะก่อให้เกิดการมีเมฆาขาดความสามารถในการควบคุมตนเอง ขาดความรับผิดชอบ ขาดสติ และมีแนวโน้มในการแสดงพฤติกรรมก้าวร้าวมากยิ่งขึ้น ทำให้เกิดปัญหาต่างๆ ที่เกิดจากการมีพฤติกรรมที่ไม่เหมาะสมภายหลังการดื่มสุราติดตามมา เช่น ปัญหาการทะเลาะวิวาท ปัญหาอุบัติเหตุและการจราจร ปัญหาไฟไหม้ การฆ่าตัวตาย โรคติดต่อทางเพศสัมพันธ์ การหย่าร้าง ปัญหาครอบครัว ฯลฯ มีการศึกษาพบว่า ปัญหาการข่มขืน การทำร้ายร่างกาย การฆาตกรรม ประมาณ ร้อยละ 80 – 90 ล้วนมีสาเหตุมาจากความมีเมฆา (บุญนำ ทานสัมฤทธิ์.2537: 3) นอกจากนี้ การที่สุราสามารถเข้าถึงผู้คนในทุกกลุ่ม ทุกสังคม โดยการถือว่าพฤติกรรมการดื่มสุราเป็นพฤติกรรมหนึ่งทางสังคมที่มีความเชื่อ ค่านิยม และวัฒนธรรมที่ผสมผสานกันอย่างเหนียวแน่น โดยเฉพาะในสังคมไทย ที่เปิดโอกาสให้แก่การดื่มสุรามาก เช่น เทศกาลต่างๆ ตลอดจนงานประเพณีที่สำคัญของ

ชุมชน สิ่งต่างๆ ดังกล่าวกลายมาเป็นปัจจัยพื้นฐานที่ก่อให้เกิดการแผ่ขยายพฤติกรรมการดื่มสุราไปสู่ประชาชนในวงกว้างมากยิ่งขึ้น จากเหตุผลดังกล่าว จะเห็นได้ว่า ผลกระทบที่เกิดขึ้นจากพฤติกรรมการดื่มสุราของประชาชนนั้นมีความรุนแรง กลายเป็นปัญหาที่สำคัญในระดับประเทศที่ส่งผลกระทบต่อพัฒนาชาติโดยรวม ไม่ว่าจะเป็นปัญหาทางเศรษฐกิจ ปัญหาทางสังคม และปัญหาทางด้านสุขภาพของคนในสังคม

จากการสรุปยอดขายสุราของแต่ละบริษัทในประเทศไทย พบว่ามีแนวโน้มเพิ่มมากขึ้นอย่างน่าตกใจ จากข้อสังเกตด้านรายได้ของรัฐบาลจากการเก็บภาษีสุรา พบว่า มีสถิติเพิ่มขึ้นในอัตราที่สูงมาก โดยเฉลี่ยทุกๆ 10 ปี รายได้จากภาษีสุราจะเพิ่มขึ้น 3 เท่าตัว (บัณฑิต ศรีไพศาลและคณะ. 2548 : 5) ภายใต้การรณรงค์ให้ประชาชนเลิก ละดื่ม อย่างเข้มข้นของภาครัฐบาลและองค์กรเอกชน ก่อให้เกิดคำถามว่าเพราะเหตุใดคนไทยจึงดื่มกันมากขึ้น ทั้งๆ ที่คนไทยมีการศึกษามากขึ้น ข้อมูลจากการสำรวจพบว่า นอกจากปัญหาพฤติกรรมการดื่มสุราไม่ได้ลดลงแล้ว ยังระบาดไปสู่กลุ่มเยาวชน อันเป็นกำลังที่สำคัญในการพัฒนาประเทศ เช่น เยาวชนประมาณ 1 ใน 5 (ร้อยละ 20) มีพฤติกรรมการดื่มสุราเป็นประจำ เยาวชน 4 ใน 10 คน (ร้อยละ 40) มีพฤติกรรมชอบเที่ยว สูบบุหรี่ ดื่มสุรา (จันทร์เพ็ญ ชูประภาวรรณ. 2542) สอดคล้องกับงานการศึกษาของ สมทรง รัชส์เฝ้า และสรงศ์ภักดิ์ ดวงคำสวัสดิ์ (2540) ที่ทำการศึกษารื่องกระบวนการดำเนินงาน สุขศึกษาเพื่อพัฒนาพฤติกรรมสุขภาพ กรณี : การพัฒนาพฤติกรรมผู้บริโภคในชุมชน ผลการศึกษาพบว่า ปัญหาสุขภาพที่เกิดจากการดื่มสุราของประชาชนอายุ 10 ปีขึ้นไป มีการดื่มสุราประมาณ 12.4 ล้านคน หรือคิดเป็นร้อยละ 3.14 ของประชากรที่มีอายุตั้งแต่ 10 ปีขึ้นไป สถานการณ์ดังกล่าวทำให้สังคมหันมาให้ความสนใจในการป้องกันและแก้ไขปัญหาการดื่มสุรา

จากคำถามดังกล่าวทำให้คณะผู้วิจัยสนใจที่จะศึกษาความสัมพันธ์เชิงสาเหตุของตัวแปรระดับบุคคล ที่เป็นผลมาจากอิทธิพลของตัวแปรทางด้านสังคมและวัฒนธรรมสำหรับพฤติกรรมกรรมการดื่มสุราของคนไทย เพื่อจะสรุปหาความสัมพันธ์เชิงเหตุและผลของกลุ่มตัวแปรต่างๆ ว่ามีมิติของความสัมพันธ์ในลักษณะใด ซึ่งจะช่วยให้เราได้เข้าใจภาพรวมของพฤติกรรมกรรมการดื่มสุรามากยิ่งขึ้น อันจะเป็นประโยชน์ในการนำไปใช้วางแผนและปรับกระบวนการการแก้ไขปัญหาให้ตรงกับสาเหตุที่แท้จริงในปัจจุบัน

วัตถุประสงค์

1. เพื่อศึกษาตัวแปรที่เกี่ยวข้องกับพฤติกรรมกรรมการดื่มสุราของชาวไทยอีสานในภาพรวมอันเป็นผลมาจากตัวแปรทางด้านสังคม, วัฒนธรรม และตัวแปรในระดับบุคคล
2. เพื่อค้นหาแบบจำลองเพื่อการอธิบายพฤติกรรมกรรมการดื่มสุราของชาวไทยอีสาน
3. เพื่อศึกษาความสัมพันธ์เชิงสาเหตุของตัวแปรทางด้านสังคมและวัฒนธรรม ที่ส่งผลต่อตัวแปรระดับบุคคล

สมมุติฐาน

1. จากตัวแปรทางด้านสังคม, วัฒนธรรม และตัวแปรในระดับบุคคล มีความเกี่ยวข้องกับพฤติกรรมกรรมการดื่มสุราของชาวไทยอีสาน
2. รูปแบบจำลองจากการศึกษาสามารถอธิบายพฤติกรรมกรรมการดื่มสุราของชาวไทยอีสานได้
3. ตัวแปรทางด้านสังคม, วัฒนธรรม มีความสัมพันธ์เชิงสาเหตุต่อตัวแปรระดับบุคคล สำหรับพฤติกรรมกรรมการดื่มสุรา

วิธีการศึกษา

1. ประชากร คือ ประชาชนในเขตภาคตะวันออกเฉียงเหนือ ทั้งหมด 19 จังหวัด
 2. กลุ่มตัวอย่าง ได้แก่ ประชาชนทั่วไปในเขตภาคตะวันออกเฉียงเหนือ ทั้งหมด 19 จังหวัด แบ่งหน่วยในการวิเคราะห์เป็น 2 ระดับ คือ ระดับชุมชน 76 ชุมชน และระดับบุคคล 456 คน ซึ่งมาจากการสุ่มแบบหลายขั้นตอน (Multi Stage random Sampling)
 3. ตัวแปรที่ใช้ในการศึกษาครั้งนี้ประกอบด้วย ตัวแปรระดับสังคม ได้แก่ วัฒนธรรม ความเชื่อ ค่านิยมในสังคม ประเพณี บรรทัดฐานทางสังคม (วิถีประชา จารีตทางสังคม การรับรู้ต่อกฎหมาย) อิทธิพลของแฟชั่น ความคลั่งไคล้ต่อนวัตกรรมที่เกี่ยวข้องกับสุรา อิทธิพลทางสังคม ช่วงชั้นทางสังคม ครอบครัว แหล่งข้อมูล และสถานการณ์ในชีวิต ส่วนตัวแปรระดับบุคคล ได้แก่ การจงใจ ทัดสินคิดต่อการดื่มสุรา การรับรู้ผลเสียต่อสุขภาพ การเรียนรู้ บุคลิกภาพ รูปแบบการใช้ชีวิต ค่านิยมของบุคคล ลักษณะทางชีวสังคม (เพศ สถานภาพ การสมรส ฐานะทางเศรษฐกิจ ระดับการศึกษา)
 4. พฤติกรรมกรรมการดื่มสุราในการศึกษาครั้งนี้เป็นการศึกษาเพื่อค้นหาปัจจัยเชิงสาเหตุจากการวิเคราะห์แบบพหุระดับ
 5. เครื่องมือที่ใช้ในการวิจัย ผ่านการตรวจสอบความเที่ยงตรงโดยผู้เชี่ยวชาญ ค่าอำนาจจำแนกรายข้อมีค่าสัมประสิทธิ์สหสัมพันธ์ระหว่างคะแนนรายข้อกับคะแนนรวมตั้งแต่ .20-.90 และค่าความเชื่อมั่นโดยวิธีการหาค่าสัมประสิทธิ์แอลฟาของครอนบาค มีค่าสัมประสิทธิ์แอลฟาเท่ากับ .6 - .9
- การศึกษาครั้งนี้ เป็นการศึกษาถึงตัวแปรที่เกี่ยวข้องกับพฤติกรรมกรรมการดื่มสุราในกรอบทฤษฎีที่ผู้วิจัยกำหนด อาจจะไม่ครอบคลุมตัวแปรทางด้านสังคมและวัฒนธรรมทั้งหมดได้

การวิเคราะห์ข้อมูล

ผู้วิจัยได้ทำการวิเคราะห์ข้อมูลเพื่อทดสอบสมมุติฐานการวิจัย ตามขั้นตอนดังต่อไปนี้

1. ค่าเฉลี่ย และส่วนเบี่ยงเบนมาตรฐาน สำหรับใช้ในการบรรยายข้อมูลทั่วไปของตัวแปรต่างๆ ที่ใช้ในการศึกษาวิจัย
2. ค่าสัมประสิทธิ์สหสัมพันธ์ระหว่างคะแนนรายข้อกับคะแนนรวม ในการพิจารณาว่าอำนาจจำแนกของเครื่องมือวัด
3. ค่าสัมประสิทธิ์แอลฟา ในการพิจารณา ค่าความเชื่อมั่นของเครื่องมือวัด
4. วิเคราะห์พหุระดับด้วยหลักการของการวิเคราะห์ การถดถอยแบบสุ่ม (random – coefficients regression model)
5. วิเคราะห์แยกค่าสหสัมพันธ์ระหว่างตัวแปรในโมเดล เพื่อพิจารณาผลทางตรง (Direct Effect) ผลทางอ้อม (Indirect Effect) และผลโดยรวม (Total Effect)

สรุปผลการวิจัย

1. ตัวแปรที่เกี่ยวข้องกับพฤติกรรมการดื่มสุราของชาวไทยอีสานในภาพรวมอันเป็นผลมาจากตัวแปรทางด้านสังคม, วัฒนธรรม และตัวแปรในระดับบุคคล โดยพิจารณาจากค่าสัมประสิทธิ์สหสัมพันธ์ระหว่าง ตัวแปรต่างๆ กับพฤติกรรมการดื่มสุรา พบว่า ในระดับบุคคลตัวแปรที่มีสัมประสิทธิ์สหสัมพันธ์สูงสุด 3 อันดับแรก คือ ตัวแปรการจูงใจ, สถานการณ์ที่ทำให้เกิดการดื่มสุรา และเจตคติต่อการดื่มสุรา ส่วนในระดับชุมชน ตัวแปรที่มีสัมประสิทธิ์สหสัมพันธ์สูงสุด 3 อันดับแรก คือ วิถีประชาจารีตทางสังคม และค่านิยมในสังคม

2. แบบจำลองเพื่อการอธิบายพฤติกรรม การดื่มสุราของชาวไทยอีสาน พบผลดังนี้

2.1 การวิเคราะห์ Null Model ค่าเฉลี่ยของพฤติกรรมการดื่มสุรา มีค่าเท่ากับ 26.913 ผล

การทดสอบอิทธิพลคงที่ พบว่า การให้ความรู้เรื่องสุราจากครอบครัว ค่านิยมของบุคคล แหล่งข้อมูล สถานการณ์ที่ทำให้เกิดการดื่มสุรา การจูงใจ เจตคติต่อการดื่มสุรา การรับรู้ผลเสียของการดื่มสุรา การเรียนรู้ของบุคคล บุคลิกภาพ สไลด์ที่ 1 สไลด์ที่ 2 ช่วงชั้นทางสังคม มีอิทธิพลต่อพฤติกรรม การดื่มสุราอย่างมีนัยสำคัญทางสถิติที่ระดับ .01 ($t = 13.999$) ส่วนผลการทดสอบอิทธิพลสุ่ม พบว่า ค่าเฉลี่ยพฤติกรรมการดื่มสุรามีความแปรปรวนอย่างมีนัยสำคัญทางสถิติที่ระดับ .01 ($\chi^2 = 637.902$) โดยมีความแปรปรวนของค่าพารามิเตอร์เท่ากับ 76.074 ความแปรปรวนของค่าที่สังเกตได้ทั้งหมดเท่ากับ 181.922

การวิเคราะห์ชั้น Simple Model ของแบบจำลองความสัมพันธ์เชิงสาเหตุระดับบุคคลแบบเต็มรูปผลการวิเคราะห์อิทธิพลคงที่ พบว่า ค่าคงที่มีอิทธิพลต่อพฤติกรรมการดื่มสุราอย่างมีนัยสำคัญทางสถิติที่ระดับ .01 ($t = 30.955$) ได้แก่ ค่านิยมของบุคคล การให้ความรู้เรื่องสุราจากครอบครัว การจูงใจ และการรับรู้ผลเสียของการดื่มสุรา โดยตัวแปรทั้งหมดมีอิทธิพลต่อพฤติกรรมการดื่มสุราอย่างมีนัยสำคัญทางสถิติที่ระดับ .01 มีค่า t เท่ากับ 7.201, 3.467, 4.172 และ 3.248 ตามลำดับ ในส่วนของ ผลการวิเคราะห์อิทธิพลสุ่ม พบว่า ค่าคงที่มีความแปรปรวนระหว่างหน่วยอย่างมีนัยสำคัญทางสถิติที่ระดับ .01 ($\chi^2 = 207.920$) โดยมีความแปรปรวนของการประมาณค่าพารามิเตอร์เท่ากับ 18.189 ความแปรปรวนที่ได้จากการสังเกตเท่ากับ 20.558 และพบว่าค่าสัมประสิทธิ์การถดถอย (Slope) ของตัวแปรทุกตัวมีความแปรปรวนระหว่างหน่วย อย่างมีนัยสำคัญทางสถิติที่ระดับ .01 ทั้งนี้ตัวแปรอิสระระดับบุคคลทุกตัวร่วมกันอธิบายความแปรปรวนของพฤติกรรมการดื่มสุราได้ร้อยละ 96.90

จากแบบจำลองความสัมพันธ์เชิงสาเหตุระดับบุคคลที่ผู้วิจัยสร้างขึ้น ผู้วิจัยทำการวิเคราะห์ชั้น Simple Model ของแบบจำลองความสัมพันธ์

เชิงสาเหตุระดับบุคคลที่สร้างขึ้นใหม่ ผลการวิเคราะห์หือทธิพลลงที่ พบว่า ค่าคงที่มีอิทธิพลต่อพฤติกรรมกรรมการดื่มสุราอย่างมีนัยสำคัญทางสถิติที่ระดับ .01 ($t = 30.955$) ได้แก่ ค่านิยมของบุคคล การให้ความรู้เรื่องสุรจากกรอบครัว การจูงใจ และการรับรู้ผลเสียของการดื่มสุรา มีอิทธิพลต่อพฤติกรรมกรรมการดื่มสุราอย่างมีนัยสำคัญทางสถิติที่ระดับ .01 มีค่า t เท่ากับ 7.201, 3.467, 4.172 และ 3.248 ตามลำดับ ส่วนตัวแปรที่เหลือไม่มีนัยสำคัญทางสถิติ

ส่วนผลการวิเคราะห์หือทธิพลข้าม พบว่า ค่าคงที่มีความแปรปรวนระหว่างหน่วยอย่างมีนัยสำคัญทางสถิติที่ระดับ .01 ($X^2 = 207.920$) โดยมีความแปรปรวนของการประมาณค่าพารามิเตอร์ เท่ากับ 18.189 ความแปรปรวนที่ได้จากการสังเกต เท่ากับ 20.558 และพบว่าค่าสัมประสิทธิ์การถดถอย (Slope) ของตัวแปรทุกตัวมีความแปรปรวนระหว่างหน่วยอย่างมีนัยสำคัญทางสถิติที่ระดับ .01 ทั้งนี้ตัวแปรอิสระระดับบุคคลทุกตัวรวมกันอธิบายความแปรปรวนของพฤติกรรมกรรมการดื่มสุรา ได้ร้อยละ 96.90

2.2 การทดสอบความสอดคล้องของแบบจำลองความสัมพันธ์เชิงสาเหตุที่สร้างขึ้นกับข้อมูลเชิงประจักษ์ด้วยวิธีของสเปซท์ พบว่า

2.2.1 ผลการวิเคราะห์ค่า R^2_m ของแบบจำลองความสัมพันธ์เต็มรูป ปรากฏว่า R^2_m มีค่า เท่ากับ 0.872 หมายความว่า แบบจำลองความสัมพันธ์แบบเต็มรูปสามารถอธิบายระบบความสัมพันธ์ได้ร้อยละ 87.20

2.2.2 ผลการวิเคราะห์ค่า M ของแบบจำลองความสัมพันธ์เต็มรูป ปรากฏว่า M มีค่า เท่ากับ 0.871 หมายความว่า แบบจำลองความสัมพันธ์แบบเต็มรูปสามารถอธิบายระบบความสัมพันธ์ได้ร้อยละ 87.10

2.2.3 ผลการวิเคราะห์ค่า Q ซึ่งเป็นค่าสถิติที่ใช้วัดความสอดคล้องหรือแบบจำลองความสัมพันธ์ตามสมมุติฐานกับข้อมูลเชิงประจักษ์ ปรากฏว่า Q มีค่าเท่ากับ 0.996

2.2.4 ผลการวิเคราะห์สถิติทดสอบนัยสำคัญทางสถิติ Q ด้วยสถิติ W ปรากฏว่า W มีค่าเท่ากับ $2.574 < X^2_{.05} (df = 1, X^2_{.05} = 3.84)$ พบว่า ไม่มีนัยสำคัญทางสถิติ แสดงว่าโมเดลเชิงสาเหตุสอดคล้องกับข้อมูลเชิงประจักษ์

3. แบบจำลองความสัมพันธ์เชิงสาเหตุระดับบุคคลที่ผู้วิจัยสร้างขึ้น สามารถอธิบายความแปรปรวนของระบบความสัมพันธ์เชิงสาเหตุ และมีความสอดคล้องกับข้อมูลเชิงประจักษ์ จึงสามารถนำไปวิเคราะห์แยกส่วนความสัมพันธ์ระหว่างตัวแปรและเป็นรูปแบบสำหรับการศึกษาวิเคราะห์ในระดับชุมชนต่อไป

การวิเคราะห์แยกส่วนความสัมพันธ์ระหว่างตัวแปรของแบบจำลองความสัมพันธ์เชิงสาเหตุระดับบุคคล พบว่า ตัวแปรที่มีอิทธิพลรวม สูงที่สุด 3 อันดับ ได้แก่ การจูงใจ รองลงมาคือ ค่านิยมของบุคคล และเจตคติต่อการดื่มสุรา ตามลำดับ ตัวแปรที่มีอิทธิพลทางตรงอย่างเดียว ได้แก่ ค่านิยมของบุคคล การให้ความรู้เรื่องสุรจากกรอบครัว และการรับรู้ผลเสียของการดื่มสุรา ตัวแปรที่มีอิทธิพลทางตรงและทางอ้อมสูงสุด 3 อันดับ ได้แก่ สถานการณ์ที่ทำให้เกิดการดื่มสุรา รองลงมาคือ รูปแบบการใช้ชีวิตแบบที่ 1 และการจูงใจ ตามลำดับ การวิเคราะห์แยกส่วนความสัมพันธ์ระหว่างตัวแปรของแบบจำลองความสัมพันธ์เชิงสาเหตุระดับชุมชน ตัวแปรที่มีอิทธิพลรวมสูงที่สุด ได้แก่ ประเพณี ตัวแปรที่มีอิทธิพลทางตรงอย่างเดียว ได้แก่ อิทธิพลของแฟชั่น และวิถีประชา ส่วนตัวแปรที่มีอิทธิพลทั้งทางตรงและทางอ้อม คือ ประเพณี

รูปแบบความสัมพันธ์เชิงสาเหตุระดับชุมชน

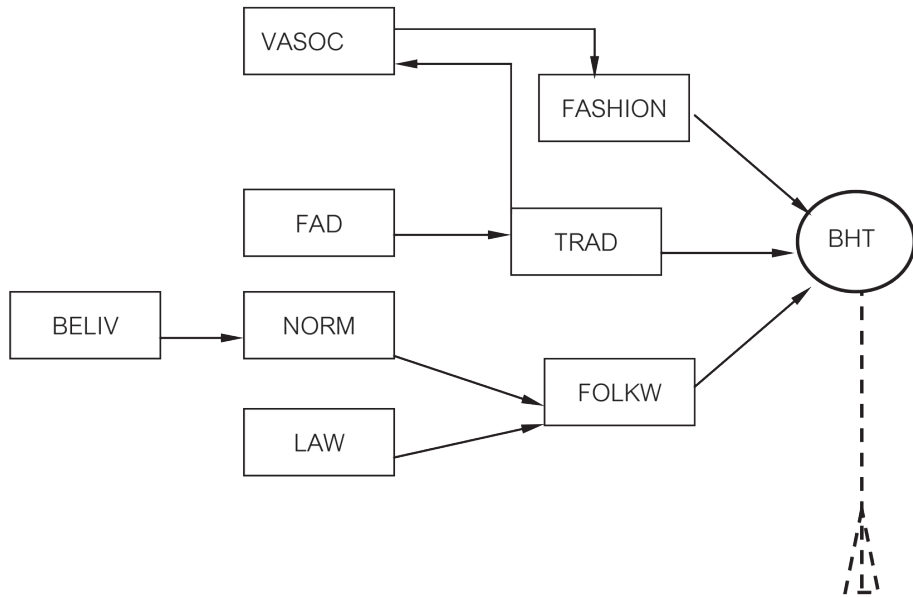

รูปแบบความสัมพันธ์เชิงสาเหตุระดับบุคคล

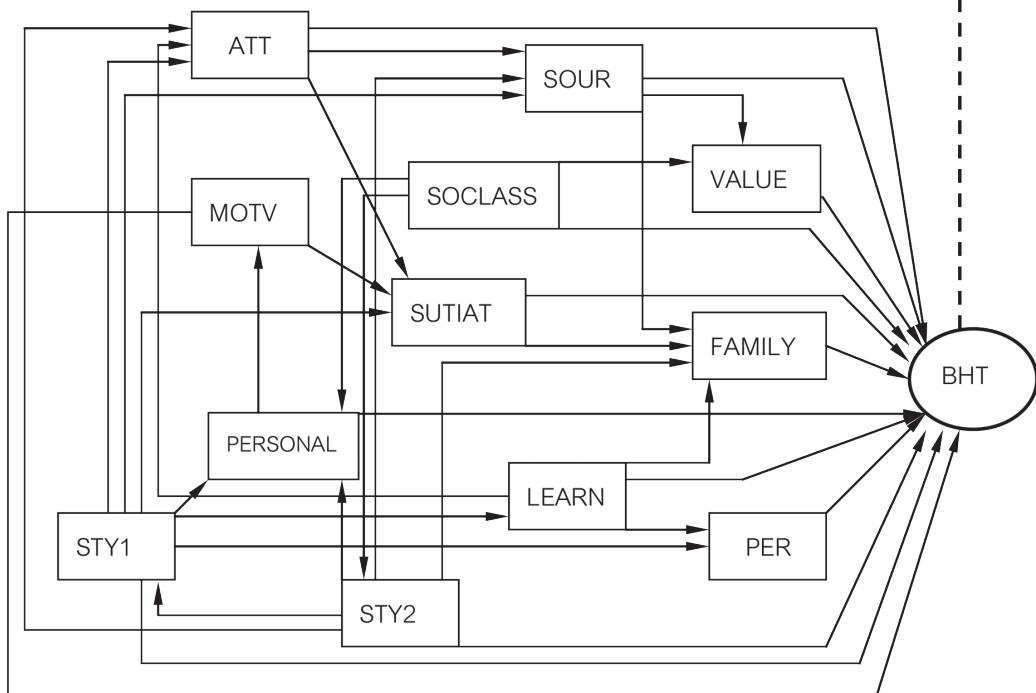

ตัวแปรและอักษรย่อที่ใช้ในแบบจำลอง

ตัวแปรระดับสังคม ได้แก่ วัฒนธรรม ความเชื่อ (BELIV) ค่านิยมในสังคม (VASOC) ประเพณี (TRAD) วิถีประชา (NORM) จารีตทางสังคม (NORM) การรับรู้ต่อกฎหมาย (LAW) อิทธิพลของแฟชั่น (FASHION) ความคลั่งไคล้ต่อนวัตกรรมที่เกี่ยวข้องกับสุรา (FAD) ช่วงชั้นทางสังคม (SOCLASS) ครอบครัว (FAMILY) แหล่งข้อมูล (SOURC) และสถานการณ์ในชีวิต (SUTIAT)

ตัวแปรระดับบุคคล ได้แก่ การจูงใจ (MOTV) ทศนคติต่อการดื่มสุรา (ATT) การรับรู้ผลเสียต่อสุขภาพ (PER) การเรียนรู้ (LEARN) บุคลิกภาพ (PERSONAL) รูปแบบการใช้ชีวิต (STY1 = สไตล์การใช้ชีวิตแบบใช้ชีวิตที่บ้าน, แบบอนุรักษ์และแบบสุขภาพนิยม, STY2 = สไตล์การใช้ชีวิตแบบท่องเที่ยว, แบบเปิดเผยและแบบก้าวหน้า) ค่านิยมของบุคคล (VALUE) ลักษณะทางชีวสังคม (เพศ สถานภาพการสมรส ฐานะทางเศรษฐกิจ ระดับการศึกษา)

พฤติกรรมกรรมการดื่มสุรา (BHT)

อภิปรายผลการวิจัย

1. ตัวแปรที่ส่งผลอย่างเด่นชัดต่อพฤติกรรมกรรมการดื่มสุรา มาจากตัวแปรในระดับบุคคล ส่วนในระดับชุมชนมีค่าสัมประสิทธิ์สหสัมพันธ์ในระดับที่ต่ำกว่า ซึ่งสามารถยืนยันแนวคิดเกี่ยวกับการอธิบายพฤติกรรมกรรมการบริโภครูข ซึ่ง เอนเกล แบล็คเวล และมินิอาจ (Engel, Blackwell and Miniard. 1993) อธิบายว่าในขั้นตอนของการเกิดกระบวนตัดสินใจจะมีปัจจัยที่มีอิทธิพลต่อกระบวนการตัดสินใจ 2 ปัจจัยที่ถือว่าเป็นตัวแปรที่มีอิทธิพลต่อกระบวนการตัดสินใจที่จะทำให้เกิดการบริโภครูขได้โดยตรง (Variables influencing decision process) คือ (1) อิทธิพลจากสภาพแวดล้อมทางด้านสังคมและวัฒนธรรม (Sociocultural environment) และ (2) อิทธิพลจากปัจจัยทางด้านตัวบุคคล (Psychological Factor)

2. แบบจำลองจากผลการศึกษสามารถอธิบายพฤติกรรมกรรมการดื่มสุราของชาวไทยอีสานได้ ตัวแปรอิสระระดับบุคคลทุกตัวร่วมกันอธิบายความแปรปรวนของพฤติกรรมกรรมการดื่มสุรา ได้ร้อยละ 96.90 และมีความสอดคล้องกับข้อมูลเชิงประจักษ์ ซึ่งสามารถยืนยันแนวคิด และอภิปรายได้ว่า ตัวแปรที่สามารถนำมาอธิบายพฤติกรรมได้อย่างชัดเจนในรูปแบบจำลองนี้ คือ ค่านิยมของบุคคล การให้ความรู้เรื่องสุราจากครอบครัว การจูงใจ และการรับรู้ผลเสียของการดื่มสุรา โดยใน ผลการวิเคราะห์อิทธิพลสัมพันธ์ พบว่า ตัวแปรอิสระระดับบุคคลทุกตัว มีส่วนที่ทำให้เกิดพฤติกรรมกรรมการดื่มสุราขึ้นในบุคคลอย่างชัดเจน โดยอธิบายได้ถึงร้อยละ 96.90 ซึ่งถือว่าเป็นแบบจำลองที่มีความสมบูรณ์มากที่สุดเท่าที่เคยมีการศึกษาในประเทศไทย และมีความสอดคล้องกับข้อมูลเชิงประจักษ์ในระดับสูง นั้นแสดงว่า แบบจำลองพฤติกรรมกรรมการดื่มสุราที่ได้จากการศึกษา สามารถที่นำไปใช้ในการอธิบายปรากฏการณ์ของพฤติกรรมกรรมการดื่มสุราได้อย่างถูกต้องตามหลักวิชาการ

3. พฤติกรรมการดื่มสุรา ปัจจัยที่เป็นตัวแปรทางด้านสังคม, วัฒนธรรม มีความสัมพันธ์เชิงสาเหตุต่อตัวแปรระดับบุคคล ซึ่งสามารถยืนยันแนวคิด และวัตถุประสงค์ของการวิจัย ผลการศึกษาเราสามารถอภิปรายได้ว่า ตัวแปรที่สำคัญที่มีอิทธิพลต่อการดื่มสุราทั้งทางตรงและทางอ้อม ได้แก่ สถานการณ์ที่ทำให้เกิดการดื่มสุรา รูปแบบการใช้ชีวิตแบบที่ 1 และการจูงใจ (ตัวแปรระดับบุคคล) ประเพณี (ตัวแปรระดับชุมชน) สอดคล้องกับงานการศึกษาของ จูนาส (Joonas. 2004) ที่ศึกษาพฤติกรรมกรรมการบริโภครูขในกลุ่มตัวอย่าง จำนวน 212 คน ผลการศึกษาพบว่าสถานการณ์ซึ่งเป็นปัจจัยทางด้านสิ่งแวดล้อม เกี่ยวข้องกับความเชื่อ และทัศนคติของบุคคลที่มีต่อพฤติกรรมกรรมการซื้อของกลุ่มตัวอย่างที่เขาทำการศึกษาอย่างมีนัยสำคัญทางสถิติ

ข้อเสนอแนะ

ข้อเสนอต่อการนำไปใช้

1. การจูงใจ (ตัวแปรระดับบุคคล) เป็นตัวแปรที่สำคัญที่ทำให้เกิดพฤติกรรมการดื่มสุรา ที่มีน้ำหนักความสำคัญเป็นลำดับแรก การจูงใจที่ทำให้เกิดการดื่มมักจะมาจากความต้องการที่จะเข้าสู่สังคม จากการชักชวนของเพื่อน การดื่มตามสังคมหรือบุคคลอื่น ดังนั้นควรจะมีการเบี่ยงเบนความต้องการที่จะเข้าสู่สังคม ด้วยการจูงใจไปสู่พฤติกรรมอื่นๆ ที่มีความเหมาะสมมากกว่า

2. สถานการณ์ที่ทำให้เกิดการดื่มสุรา (ตัวแปรระดับบุคคล) เป็นตัวแปรที่สำคัญที่ทำให้เกิดพฤติกรรมการดื่มสุรา ที่มีน้ำหนักความสำคัญเป็นลำดับสอง สถานการณ์เหล่านี้จะมีความเสี่ยงที่จะก่อให้เกิดพฤติกรรมการดื่มสุราติดตามมา เช่น การใช้รับรองเพื่อนสนิท, การไปทานอาหารที่ร้านอาหารหรือทานนอกบ้าน, การดูรายการทีวีที่ตนเองชื่นชอบ, การเข้าร่วมเล่นกีฬาและงานอดิเรก, การเดินทางไกลหรือการไปพักผ่อนช่วงวันหยุด, การทำงานพิเศษที่บ้านหรืองานพิเศษที่เกี่ยวข้องกับรถยนต์ และการพักผ่อนเฉยๆ ที่บ้าน การเปลี่ยนแปลงทางราคาของสุรา สิ่งแวดล้อมในรูปแบบข่าวสารที่เกี่ยวข้องกับสุรา การใช้ดนตรีและเพลงเพื่อก่อให้เกิดการบริโภคสุรา สีสนของร้านจำหน่ายสุรา การตั้งแสดงสินค้าเกี่ยวกับสุรา ช่วงเวลาหรือเทศกาลที่สำคัญ สถานการณ์การให้ของขวัญ การซื้อของขวัญ ซื้อเพื่อให้ตนเองหรือคนอื่น ตลอดจนจนการที่บุคคลเปิดรับข่าวสารจากบุคคลอื่นหรือสื่อต่างๆ ซึ่งเกี่ยวข้องกับสุราที่นำไปสู่บุคคลเกิดการตัดสินใจบริโภคสุราติดตามมา สถานการณ์ต่างๆ เหล่านี้เป็นเรื่องของแต่ละบุคคลที่จะมีความเสี่ยงต่อการบริโภคสุราในสถานการณ์ที่แตกต่างกันไป ดังนั้นการลดความสถานการณ์ที่เอื้อต่อการเกิดพฤติกรรมการดื่มสุราให้เหลือน้อยที่สุด จึงเป็นแนวทางหนึ่งที่จะช่วยลดพฤติกรรมการดื่มสุรา

3. เจตคติต่อการดื่มสุรา (ตัวแปรระดับบุคคล) เป็นตัวแปรที่สำคัญที่ทำให้เกิดพฤติกรรมการดื่มสุรา ที่มีน้ำหนักความสำคัญเป็นลำดับสาม ควรจะมีการปรับเปลี่ยนเจตคติของบุคคลที่มีต่อพฤติกรรมการดื่มสุรา การฝึกฝนอบรม การชี้ให้เห็นโทษของพฤติกรรมการดื่มสุราอย่างรุนแรง การใช้หลักทางจิตวิทยาเพื่อก่อให้เกิดความรู้สึกไม่นิยมชมชอบต่อพฤติกรรมการดื่มสุรา จะเป็นสิ่งที่ทำให้ช่วยลดพฤติกรรมการดื่มสุราลงได้

4. วิธีประชา (ตัวแปรระดับชุมชน) เป็นตัวแปรที่สำคัญที่ทำให้เกิดพฤติกรรมการดื่มสุรา ที่มีน้ำหนักความสำคัญเป็นลำดับแรก เกี่ยวข้องกับบุคคลเนื่องจากเป็นแบบแผนในการปฏิบัติที่คนทั่วไปในสังคมยึดถือปฏิบัติ จนกลายเป็นความเคยชิน บุคคลจะยึดถือเอาพฤติกรรมบางอย่างเป็นแนวปฏิบัติตนตามแบบอย่างของคนทั่วไปในสังคม ดังนั้นหากสังคมมองว่าพฤติกรรมการดื่มสุราเป็นสิ่งที่น่ารังเกียจในสังคม ก็จะทำให้บุคคลลดโอกาสที่จะก่อให้เกิดพฤติกรรมการดื่มสุรา

ข้อเสนอแนะเพื่อการวิจัยต่อไป

1. การศึกษาในครั้งนี้เป็นการศึกษาปัจจัยเชิงสาเหตุทุกระดับ ซึ่งเป็นการศึกษาเชิงความสัมพันธ์ระหว่างตัวแปรต่างๆ ที่ได้จากแบบจำลองสำหรับการอธิบายพฤติกรรมการบริโภค ดังนั้นตัวแปรต่างๆ จึงเป็นตัวแปรที่ปรากฏและอิงอยู่กับแบบจำลองเป็นหลัก จึงอาจจะขาดการศึกษาในตัวแปรอื่นๆ ซึ่งอาจจะมีการศึกษาพบว่ามีอิทธิพลต่อพฤติกรรมการดื่มสุราในแนวคิดอื่นๆ หรือแบบจำลองในการอธิบายพฤติกรรมการดื่มแบบอื่นๆ ซึ่งอาจจะมียู่อีกมาก

2. การศึกษาครั้งนี้ เป็นการศึกษาที่มีความเฉพาะในเรื่องของกลุ่มตัวอย่าง ที่เป็นประชาชนในภาคอีสาน ซึ่งความเฉพาะของกลุ่มตัวอย่างนี้ย่อมมีความแตกต่างในเรื่องต่างๆ ไม่ว่าจะเป็นสภาพทางสังคม วัฒนธรรม เศรษฐกิจ และคุณลักษณะส่วนบุคคลต่างๆ ดังนั้นจึงควรมีการศึกษาในกลุ่มตัวอย่างครอบคลุมส่วนต่างๆ ของประเทศให้มาก

ที่สุด หากต้องการให้แบบจำลองสำหรับการอธิบายพฤติกรรมกรรมการดื่มสุราที่ได้ เป็นตัวแทนสำหรับการอธิบายในภาพรวมทั้งหมด ซึ่งจะส่งผลกระทบต่อ การวางแผน และการกำหนดนโยบายต่างๆ ในการดำเนินงานป้องกันและควบคุมปัญหาต่างๆ ที่เกิด จากพฤติกรรมกรรมการดื่มสุรา รวมถึงการลดพฤติกรรม การดื่มสุราในประเทศไทย

3. การศึกษาครั้งนี้ทำให้ค้นพบว่า ตัวแปร ที่มีอิทธิพลทั้งทางตรงและทางอ้อมต่อพฤติกรรม การดื่มสุรา เช่น สถานการณ์ที่ทำให้เกิดการดื่มสุรา รูปแบบการใช้ชีวิตแบบที่ 1 และการจูงใจ (ตัวแปร ระดับบุคคล) ประเพณี (ตัวแปรระดับชุมชน) ตัวแปรเหล่านี้ควรจะมีการศึกษา กระบวนการที่ ทำให้เกิดพฤติกรรมกรรมการดื่มสุรามีขั้นตอนการเป็น มาอย่างไร

กิตติกรรมประกาศ

งานวิจัยครั้งนี้ได้รับทุนสนับสนุนการวิจัย จากสำนักงานกองทุนสนับสนุนการสร้างเสริมสุขภาพ (สสส.) สถาบันวิจัยระบบสาธารณสุข (สวรส.) และศูนย์วิจัยปัญหาสุรา (ศวส.)

ขอขอบคุณขอขอบคุณ คณะกรรมการที่ พิจารณาในการจัดสรรทุนวิจัยให้กับผู้วิจัยทุกท่าน คณาจารย์ที่มีส่วนช่วยเหลือในการเก็บข้อมูล และ กลุ่มตัวอย่างของการวิจัย

เอกสารอ้างอิง

- จันทร์เพ็ญ ชูประภาวรรณ. (2543). *สถานะสุขภาพของคนไทย*. นนทบุรี : สถาบันวิจัยระบบสาธารณสุข. บัณฑิต ศรีไพศาลและคณะ. (2548). *วิวัฒนาการนโยบายควบคุมปัญหาสุราของประเทศไทย*. กรุงเทพฯ : ศูนย์วิจัยปัญหาสุรา.
- บุญนำ ทานสัมฤทธิ์. (2537). “ครูสอนไม่ดีไม่ว่า หรือว่ารัฐมนตรีได้ข้อมูลผิด” *วัฏจักรการเมือง*. 100 (13-19 พฤษภาคม 2537).
- สมทรง รัชษ์เฝ้า และสรศักดิ์ภรณ์ ดวงคำสวัสดิ์. (2540). *กระบวนการดำเนินงานสุขศึกษา เพื่อพัฒนา พฤติกรรมสุขภาพ กรณี : การพัฒนาพฤติกรรมผู้บริโภคในชุมชน*. นนทบุรี : สำนักงานปลัด กระทรวงสาธารณสุข.
- Engel, James F., Roger, Blackwell D. and Paul, Minard W.(1993). *Consumer Behavior*. New York: Prentice Hall.
- Jones, S. and J. Rossiter (2004). “Personality characteristics ascribed to young women who drink alcohol.” *Violence and Abuse Abstracts* 10(1).